

Projecteur LED à détection - Professional Line

# XLED PRO Expansé S

avec détecteur de mouvement - anthracite

EAN 4007841 091200

Réf. 091200



# XLED PRO Expansé S

avec détecteur de mouvement - anthracite  
EAN 4007841 091200  
Réf. 091200



Schéma du circuit principal



Schéma du circuit d'interconnexion maître/maître



Schéma du circuit d'interconnexion maître/esclave

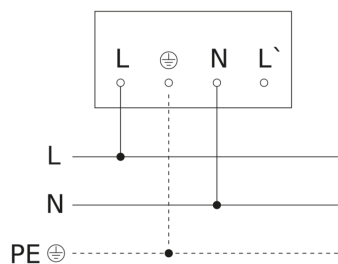
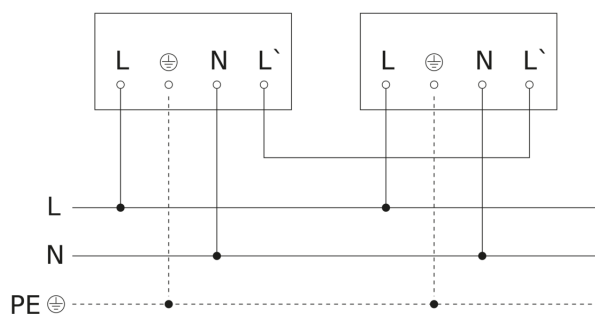